

Dell™ Photo Printer 720-Benutzerhandbuch

Klicken Sie auf der linken Seite auf die Links, um Informationen über die Funktionen und den Betrieb Ihres Druckers anzuzeigen. Informationen über andere zu Ihrem Drucker gehörende Dokumentationen finden Sie unter [Informationen](#).

Tintenpatronen oder Zubehör bei Dell bestellen:

1. Doppelklicken Sie auf Ihrem Desktop auf das Symbol.





2. Bestellen Sie Druckerzubehör über die Website von Dell oder per Telefon.

www.dell.com/supplies

Denken Sie daran, dass Sie für einen optimalen Service das Dell Service-Etikett bereithalten sollten. Weitere Informationen finden Sie unter [Express-Service-Code und Service-Etikett](#).

Hinweise, Anmerkungen und Warnungen

-  **HINWEIS:** Ein HINWEIS gibt wichtige Informationen, die Ihnen helfen, die Verwendung des Druckers zu optimieren.
-  **ANMERKUNG:** Eine ANMERKUNG weist entweder auf mögliche Beschädigungen der Hardware oder auf mögliche Datenverluste hin und zeigt auf, wie das Problem vermieden werden kann.
-  **VORSICHT:** VORSICHT weist auf die Möglichkeit einer Beschädigung von Eigentum sowie auf Verletzungs- oder Todesgefahr hin.

Die Informationen in diesem Dokument können ohne Vorankündigung geändert werden.
© 2004 Dell, Inc. Alle Rechte vorbehalten.

Die Vervielfältigung in irgendwelcher Form ohne die vorherige schriftliche Erlaubnis von Dell, Inc. ist strengstens untersagt.





In diesem Text verwendete Warenzeichen: *Dell* und das *DELL*-Logo sind Warenzeichen von Dell, Inc. *Pentium* ist ein eingetragenes Warenzeichen der Intel Corporation. *Microsoft* und *Windows* sind eingetragene Warenzeichen der Microsoft Corporation.

Andere Warenzeichen und Handelsnamen können in diesem Dokument verwendet werden, um entweder auf die Erzeugnisse hinzuweisen, die die Warenzeichen oder Namen beanspruchen, oder auf ihre Produkte. Dell, Inc. erklärt hiermit, außer an den eigenen an keinen Warenzeichen oder Warennamen irgendein Eigentumsinteresse zu haben.

Modell 720

Mai 2004 SRV R5221 Rev. A00

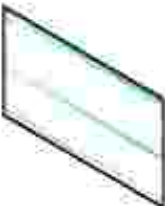
Informationen

Sie suchen nach etwas?	Hier finden Sie es
<ul style="list-style-type: none">• Treiber für Ihren Drucker• <i>Benutzerhandbuch</i>	<p><i>Drivers and Utilities-CD</i></p>  <p>Dokumentation und Treiber sind durch Dell bereits bei der Auslieferung auf Ihrem Drucker installiert. Mit der CD können Sie Treiber deinstallieren/neu installieren oder auf die Dokumentation zugreifen.</p> <p>Auf der CD können sich Readme-Dateien befinden, die ganz aktuelle technische Veränderungen Ihres Druckers beschreiben oder technisches Referenzmaterial für erfahrene Anwender oder Techniker enthalten.</p>
<ul style="list-style-type: none">• Sicherheitsinformationen• Installation und Einsatz des Druckers• Garantieinformationen	<p><i>Benutzerhandbuch</i></p> 
<ul style="list-style-type: none">• Installation des Druckers	<p>Konfigurationsblatt</p> 
Express-Service-Code und Service-TAG-Nummer	<p>Express-Service-Code und Service-TAG</p>  <p>Dieses Etikett finden Sie unter der vorderen Abdeckung des Druckers.</p>

	<p>Auf support.dell.com oder bei einem Kontakt mit dem technischen Kundendienst wird über das Service-TAG Ihr Drucker ermittelt.</p> <p>HINWEIS: Der Express-Service-Code steht nicht in allen Ländern zur Verfügung.</p>
<ul style="list-style-type: none"> • Aktuelle Treiber für Ihren Drucker • Antworten auf Fragen zur Technik und Bedienung • Dokumentation für Ihren Drucker 	<p>Dell Kundendienst-Website - support.dell.com</p> <p>Auf der Dell Kundendienst-Website finden Sie mehrere Online-Tools, wie:</p> <ul style="list-style-type: none"> • Lösungen - Hinweise und Tipps zur Fehlersuche, technische Beiträge und Online-Kurse • Community - Online-Diskussionen mit anderen Dell-Kunden • Aktualisierungen - Aktualisierungsinformationen für Komponenten wie Speicher • Kundendienst - Kontaktinformationen, Bestellstatus-, Garantie- und Reparaturinformationen • Downloads - Treiber • Referenz - Druckerdokumentation und Produktspezifikationen
<ul style="list-style-type: none"> • Einsatz unter Windows XP • Dokumentation für Ihren Drucker 	<p>Hilfe- und Support-Center für Windows XP</p> <ol style="list-style-type: none"> 1. Klicken Sie auf Start→ Hilfe und Support. 2. Beschreiben Sie Ihr Problem mit einem oder mehreren Stichworten und klicken Sie auf das Pfeilsymbol. 3. Klicken Sie auf das Thema, das Ihr Problem beschreibt. 4. Befolgen Sie die Bildschirmanweisungen.

Über Ihren Drucker

- [Informationen zu den Druckerkomponenten](#)
 - [Druckerkonfiguration](#)
 - [Informationen zur Druckersoftware](#)
-

Informationen zu den Druckerkomponenten

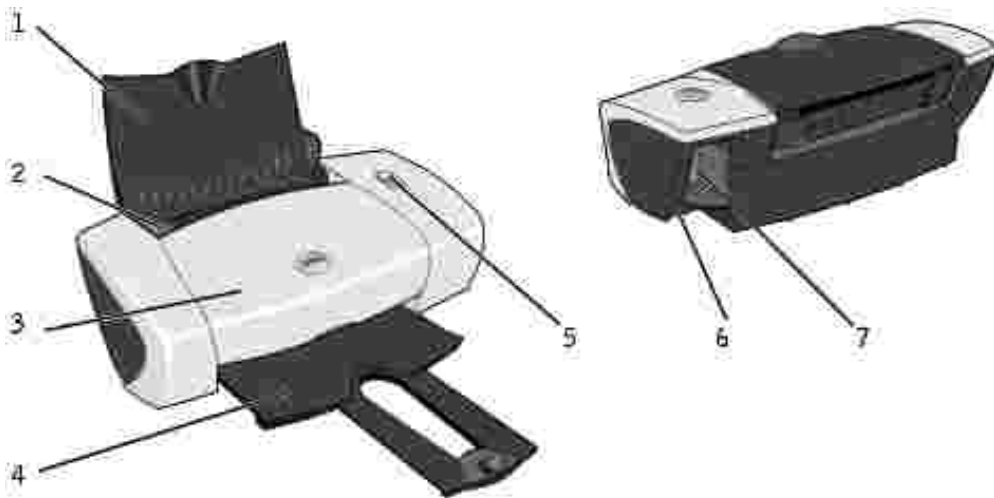

Nummer:	Komponente:	Beschreibung:
1	Papierstütze	Eine Komponente, die das eingelegte Papier stützt.
2	Papierführung	Führung, die den korrekten Papiereinzug in den Drucker gewährleistet.
3	Vordere Abdeckung	Abdeckung, die zum Wechseln der Tintenpatronen geöffnet werden muss.
4	Papierausgabefach	Ein Fach, in dem das vom Drucker ausgegebene Papier abgelegt wird. HINWEIS: Ziehen Sie das Papierausgabefach gerade aus dem Drucker, um es zu vergrößern.
5	Ein/Fortsetzen-Schalter	Schalter zum Einschalten oder Ausschalten des Druckers bzw. zum Auswerfen von Papier aus dem Drucker.
6	USB-Anschluss	Anschluss, in den Sie das USB-Kabel stecken (separat erhältlich). Das andere Ende des USB-Kabels wird mit dem Computer verbunden.
7	Netzanschluss	Anschluss, mit dem Sie den Netzadapter verbinden. HINWEIS: Schließen Sie den Netzadapter an den Drucker an, bevor Sie das Netzkabel in die Wandsteckdose stecken.

Druckerkonfiguration

 **HINWEIS:** Der Dell Photo Printer 720 unterstützt Microsoft® Windows® 2000 und Windows XP.

Befolgen Sie die Anweisungen auf dem Poster *Druckerkonfiguration*, um die Hardware und Software zu installieren. Falls während der Konfiguration Probleme auftreten, finden Sie unter [Einrichtungsprobleme](#) weitere Informationen.

Informationen zur Druckersoftware

Die Druckersoftware umfasst:

- Dell Druckerratgeber - Enthält Hilfe zur Wartung und Fehlerbeseitigung, grundlegende Anwendungsinformationen sowie Verfahrensweisen zur Erstellung von Projekten.
- Druckereinstellungen - Erlaubt Ihnen die Anpassung der Druckereinstellungen.

Verwendung des Dell Druckerratgebers

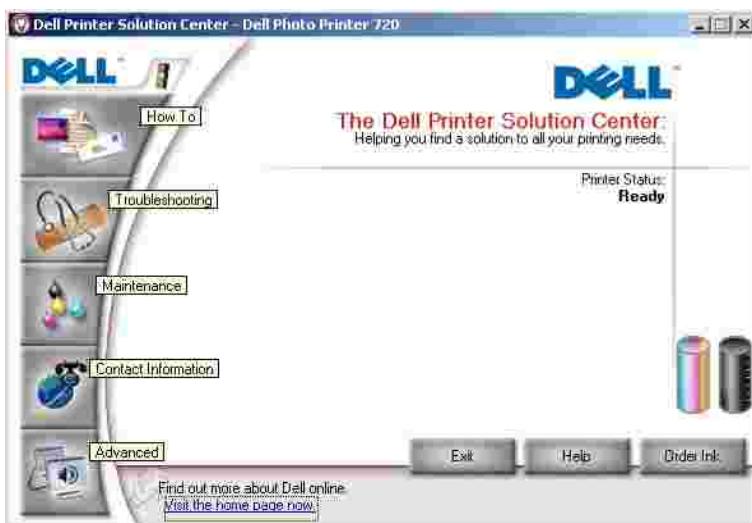

Registerkarte Hilfreiche Informationen

- Informationen zum Drucker - Wählen Sie in dieser Dropdown-Liste ein Thema aus und klicken Sie auf Anzeigen, um weitere Informationen anzuzeigen.
- Grundlegende Tipps zum Drucken - Wählen Sie in dieser Dropdown-Liste ein Thema aus und klicken Sie auf Anzeigen, um weitere Informationen anzuzeigen.
- Dropdown-Liste Projekte - Wählen Sie in dieser Dropdown-Liste ein Projekt aus und klicken Sie auf Anzeigen, um weitere Informationen anzuzeigen.

Registerkarte Fehlersuche - Hier finden Sie Verknüpfungen zu weiteren Informationen über die Fehlersuche, beispielsweise "Beseitigen von Fehlermeldungen".

Registerkarte Wartung

- Symbol Neue Druckerpatrone einsetzen - Klicken Sie auf dieses Symbol und befolgen Sie die Anweisungen auf dem Bildschirm, um eine neue Tintenpatrone einzusetzen.
- Symbol Neue Druckerpatrone einsetzen - Klicken Sie auf dieses Symbol und befolgen Sie die Anweisungen auf dem Bildschirm, um eine neue Tintenpatrone einzusetzen.
- Symbol Testseite drucken - Klicken Sie auf dieses Symbol, um eine Testseite zu drucken.
- Symbol Reinigung zur Behebung von Querstreifen - Klicken Sie auf dieses Symbol und befolgen Sie die Anweisungen auf dem Bildschirm, um die Tintenpatronendüsen zu reinigen.
- Symbol Andere Probleme mit der Tinte lösen - Klicken Sie auf dieses Symbol, um weitere Informationen zur Behebung von Problemen mit der Tinte anzuzeigen.
- Symbol Unscharfe Ränder durch Ausrichten beheben - Klicken Sie auf dieses Symbol, um weitere Informationen zum Drucken einer Ausrichtungsseite und zum Ausrichten der Tintenpatronen anzuzeigen.

Registerkarte Kontaktinformationen

- Tinte oder Zubehör bestellen - Bringt Sie zur Bestellung von Tintenpatronen auf die Website von Dell, www.dell.com/supplies.
- Kundendienst - Bringt Sie zur Kundendienst-Website von Dell, support.dell.com.
- Kontakt zu Dell per Telefon - Listet die Telefonnummern für das Kontaktieren von Dell nach Ländern auf.

Registerkarte Erweitert

- Schaltfläche Druckstatus - Klicken Sie auf diese Schaltfläche, um die Optionen anzuzeigen, die Ihnen zum Anzeigen des Druckstatus auf dem Bildschirm zur Verfügung stehen.
- Schaltfläche Info - Klicken Sie auf diese Schaltfläche, wenn Sie Informationen zur aktuellen Version der Software anzeigen möchten.

So greifen Sie auf den Druckerratgeber von Dell zu:

Klicken Sie auf Start→ Programme oder Alle Programme→ Dell Drucker→ Dell Photo Printer 720→ Dell Druckerratgeber.

Verwenden der Druckereinstellungen

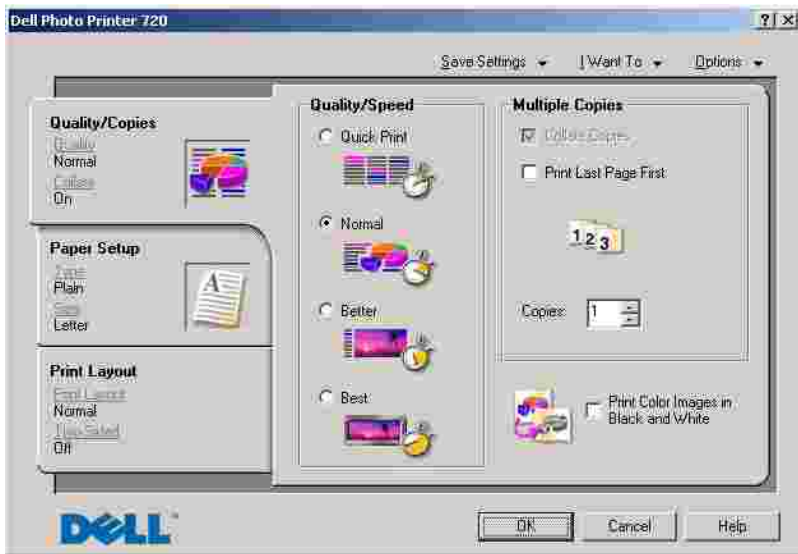

Druckereinstellungen erlaubt Ihnen die Änderung der verschiedenen Druckereinstellungen. Sie können die Druckereinstellungen im Bildschirm Druckereinstellungen je nach dem zu erstellenden Projekt ändern.

So greifen Sie auf die Druckereinstellungen zu:

1. Klicken Sie bei geöffnetem Dokument auf Datei → Drucken.

Das Dialogfeld Drucken wird angezeigt.

2. Klicken Sie im Dialogfeld Drucken auf Eigenschaften, Einstellungen, Optionen oder auf Einrichtung (je nach Programm oder Betriebssystem).

Das Dialogfeld Druckereinstellungen wird angezeigt.

So greifen Sie auf das Dialogfeld Druckereinstellungen zu, wenn kein Dokument geöffnet wurde:

1. Klicken Sie in Windows XP auf Start → Systemsteuerung → Drucker und andere Hardware → Drucker und Faxgeräte.

Klicken Sie in Windows 2000 auf Start → Einstellungen → Drucker.

2. Klicken Sie mit der rechten Maustaste auf das Druckersymbol und wählen Sie dann Druckereinstellungen.

 **HINWEIS:** Die an den Druckereinstellungen im Ordner Drucker vorgenommenen Änderungen werden für die meisten Programme zu Standardeinstellungen.

Registerkarten mit Druckereinstellungen

Die Druckereinstellungen sind auf den folgenden drei Registerkarten enthalten.

Registerkarte:	Mögliche Einstellungsänderung:
Qualität/Kopien	Qualität/Geschwindigkeit - Wählen Sie je nach der gewünschten Ausgabequalität die Option Schnelldruck, Normal, Besser oder Beste. Schnelldruck ist die schnellste Druckoption.
	Mehrere Kopien - Legen Sie mithilfe dieser Option fest, wie der Drucker mehrere Fotokopien eines einzelnen Druckauftrags ausgibt: Sortiert, Normal oder Letzte Seite zuerst drucken.
	Drucken der Bilder in Schwarzweiß - Druckt Ihre Farbbilder schwarzweiß, um Tinte der Farbpatrone einzusparen.
Papiereinstellungen	Typ - Dient der Auswahl des Papierformats und der Papiersorte.
	Ausrichtung - Wählt aus, wie das Dokument auf der gedruckten Seite angeordnet wird. Sie können ein Dokument im Hoch- oder im Querformat ausdrucken.
Drucklayout	Layout - Wählen Sie Normal, Banner, Spiegelbildlich, Mehrseitendruck, Poster, Ohne Rand oder Broschüre.
	Beidseitiges Drucken - Wählen Sie diese Option, wenn Papier beidseitig bedruckt werden soll.

Verwendung des Druckers

• [Einlegen von Papier](#)

• [Drucken](#)

Einlegen von Papier

1. Legen Sie das Papier an die rechte Führungsschiene der Papierstütze an.
2. Drücken und verschieben Sie die Papierführung bis an die linke Kante des Papierstapels.

 **HINWEIS:** Drücken Sie Papier niemals mit Gewalt in den Drucker. Das Papier sollte flach auf der Oberfläche der Papierstütze aufliegen und seine rechte Kante eng an der rechten Papierführung anliegen.

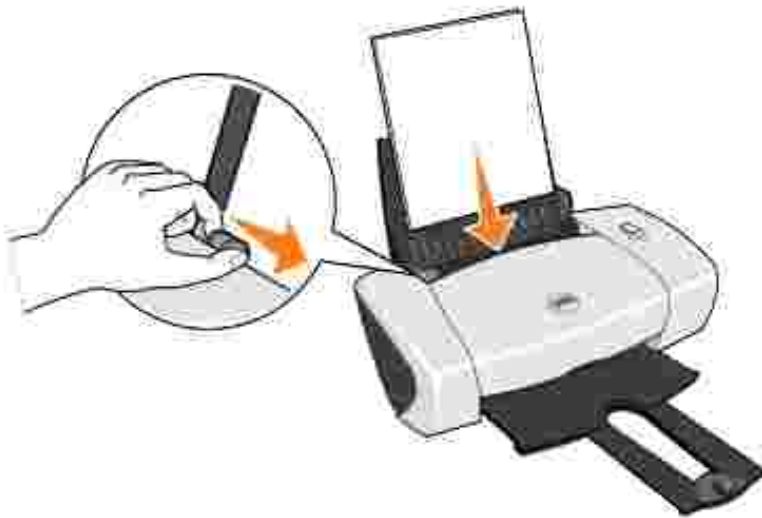

Drucken

Drucken von Dokumenten

1. Schalten Sie den Computer und den Drucker ein, und stellen Sie sicher, dass sie miteinander verbunden sind.
2. Legen Sie das Papier so ein, dass die zu bedruckende Seite Ihnen zugewandt ist. Weitere Informationen finden Sie unter [Einlegen von Papier](#).
3. Klicken Sie bei geöffnetem Dokument auf Datei → Drucken.
4. So passen Sie die Druckereinstellungen an:
 - a. Klicken Sie auf Einstellungen, Eigenschaften, Optionen oder Einrichten (je nach dem

verwendeten Programm oder Betriebssystem).

Das Dialogfeld Druckereinstellungen wird angezeigt.

- b. Legen Sie auf der Registerkarte Qualität/Kopien die Qualität/Geschwindigkeit, die Papiersorte sowie die Anzahl der Kopien fest, und wählen Sie zwischen Schwarzweiß- oder Farbdruck.
 - c. Legen Sie auf der Registerkarte Papiereinstellungen das Format und die Ausrichtung des Papiers fest.
 - d. Wählen Sie auf der Registerkarte Drucklayout das Layout und die Duplexeinstellungen aus.
 - e. Um Details zu einer Einstellung anzuzeigen, klicken Sie mit der rechten Maustaste auf eine Einstellung am Bildschirm und wählen Sie dann Direkthilfe.
 - f. Nachdem Sie die Änderungen in den Druckereinstellungen vorgenommen haben, klicken Sie unten auf dem Bildschirm auf OK, um zum Dialogfeld Drucken zurückzukehren.
5. Klicken Sie auf OK oder auf Drucken (je nach dem verwendeten Programm oder Betriebssystem).

Drucken von Fotos

1. Legen Sie das Fotopapier so ein, dass die zu bedruckende (glänzende) Seite Ihnen zugewandt ist. Weitere Informationen finden Sie unter [Einlegen von Papier](#).
2. Klicken Sie bei geöffnetem Dokument auf Datei → Drucken.
3. Klicken Sie auf Eigenschaften, Einstellungen, Optionen oder Einrichtung (je nach Programm oder Betriebssystem), um die Druckereinstellungen anzupassen.

Das Dialogfeld Druckereinstellungen wird angezeigt.

4. Wählen Sie auf der Registerkarte Qualität/Kopien die Einstellung Qualität/Geschwindigkeit und die Papiersorte aus.
5. Legen Sie auf der Registerkarte Papiereinstellungen das Format und die Ausrichtung des Papiers fest.



HINWEIS: Zum Drucken von Fotos wird Foto-/Glanz- oder beschichtetes Papier empfohlen.

6. Wählen Sie auf der Registerkarte Drucklayout das Foto-Layout aus.
7. Wenn Sie das Foto Ihren Wünschen entsprechend angepasst haben, klicken Sie auf OK.
8. Klicken Sie auf OK oder auf Drucken (je nach dem verwendeten Programm oder Betriebssystem).
9. Um zu verhindern, dass die Fotos zusammenkleben oder verschmieren, sollten Sie jedes Foto aus dem Ausgabefach nehmen, nachdem es aus dem Drucker ausgegeben wurde.

 **HINWEIS:** Bevor Sie die ausgedruckten Fotos in ein Fotoalbum hinter Klarsichtfolien oder in einen Fotorahmen legen, sollten Sie sie für einen ausreichend langen Zeitraum (12 bis 24 Stunden, je nach den Umgebungsbedingungen) trocknen lassen. Hierdurch verlängern Sie die Lebensdauer der Ausdrücke.

Drucken anderer Projekte

Das Menü Ich möchte enthält Assistenten zum Erstellen von Projekten. Vielleicht möchten Sie ein Foto, einen Umschlag oder ein Banner drucken, ein Poster oder eine Broschüre erstellen oder eine Glückwunschkarte drucken.

1. Klicken Sie bei geöffnetem Dokument auf Datei→ Drucken.
2. Klicken Sie auf Eigenschaften, Einstellungen, Optionen oder Einrichtung (je nach Programm oder Betriebssystem), um die Druckereinstellungen anzupassen.

Das Dialogfeld Druckereinstellungen wird zusammen mit dem Menü Ich möchte angezeigt.

3. Wählen Sie eines der verfügbaren Projekte aus oder klicken Sie auf Weitere Druckideen.
4. Befolgen Sie die Bildschirmanweisungen, um Ihr Projekt abzuschließen.

Wartung der Tintenpatronen

- [Tintenpatronen auswechseln](#)
 - [Tintenpatronen ausrichten](#)
 - [Reinigen der Tintenpatronendüsen](#)
-

Tintenpatronen auswechseln

 **VORSICHT:** Bevor Sie irgendwelche der in diesem Abschnitt aufgelisteten Vorgehensweisen durchführen, lesen und befolgen Sie die in Ihrem *Benutzerhandbuch* beschriebenen Sicherheitshinweise.

Dell Tintenpatronen können nur von Dell bezogen werden. Sie können zusätzliche Tintenpatronen entweder online unter www.dell.com/supplies oder telefonisch bestellen. Informationen zur telefonischen Bestellung finden Sie im *Benutzerhandbuch*.

Dell empfiehlt, dass Sie für Ihren Drucker Dell Tintenpatronen verwenden. Dell übernimmt keine Haftung für Probleme, die durch die Verwendung von Zubehör, Teilen oder Komponenten von Fremdherstellern verursacht wurden.

1. Schalten Sie den Drucker ein.
2. Öffnen Sie die vordere Abdeckung.



Wenn das Gerät nicht in Betrieb ist, bewegt sich der Druckschlitten in die Ladeposition.

3. Drücken Sie die Riegel an den Patronenabdeckungen und öffnen Sie die Abdeckungen.



4. Entfernen Sie die alten Tintenpatronen.

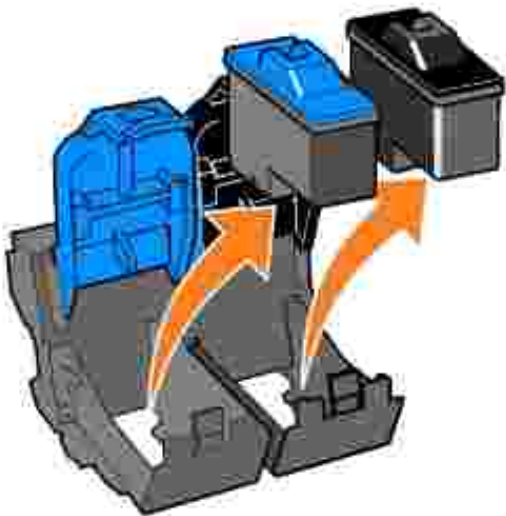

5. Bewahren Sie die Patronen in einem luftdichten Container auf oder entsorgen Sie sie ordnungsgemäß.
6. Entfernen Sie beim Einsetzen neuer Tintenpatronen den Aufkleber und das durchsichtige Klebeband von der Rück- und Unterseite der einzelnen Patronen.

 **HINWEIS:** Sie können den Drucker auch mit nur einer Tintenpatrone (Farbe oder Schwarz) verwenden. Um die Haltbarkeit Ihrer Farbtintenpatrone zu verlängern und die Druckgeschwindigkeit zu erhöhen, setzen Sie mit Ihrer Farbtintenpatrone immer auch eine schwarze Tintenpatrone ein.

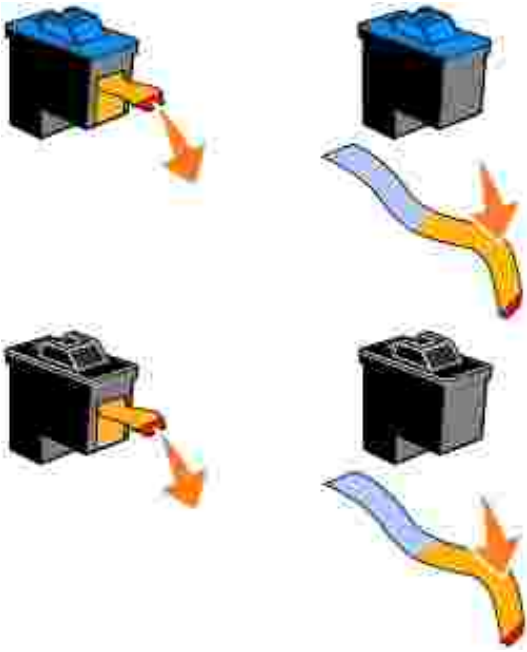

7. Setzen Sie die neuen Tintenpatronen ein. Vergewissern Sie sich, dass die Farbtintenpatrone fest im linken und die schwarze Tintenpatrone fest im rechten Druckschlitten sitzen.

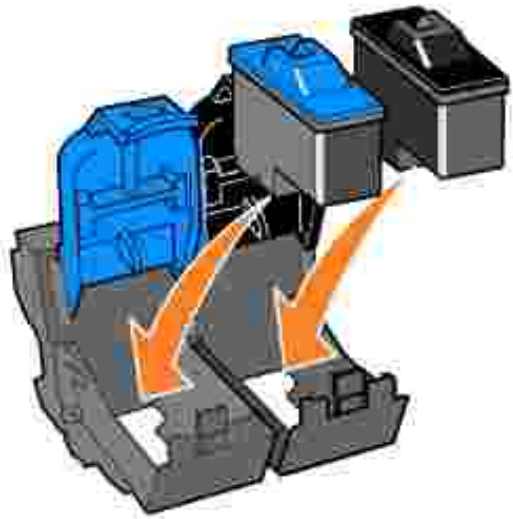

8. Lassen Sie die einzelnen Abdeckungen einrasten.

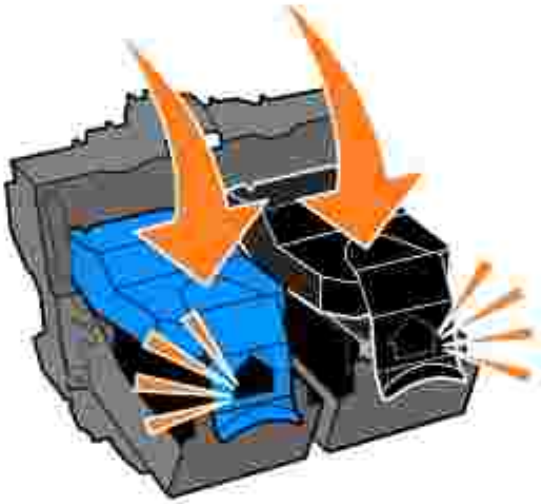

9. Schließen Sie die vordere Abdeckung. Um einen Druckauftrag zu starten, muss die vordere Abdeckung geschlossen sein.

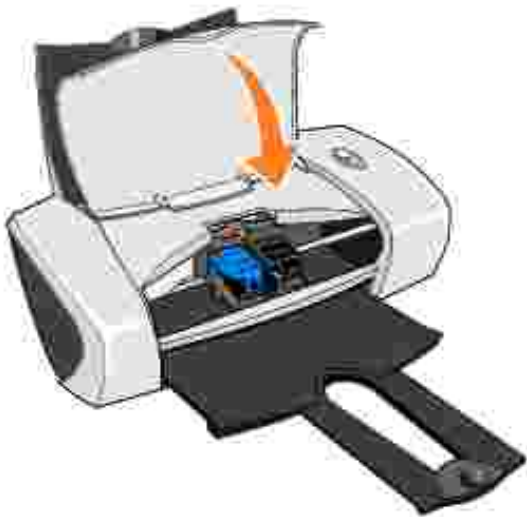

10. Öffnen Sie den Dell Druckerratgeber, indem Sie auf Start→ Programme oder Alle Programme→ Dell Drucker→ Dell Photo Printer 720→ Dell Ratgeber klicken.
11. Klicken Sie auf die Registerkarte Wartung.
12. Klicken Sie auf Neue Tintenpatrone einsetzen.
13. Klicken Sie auf Weiter.
14. Wählen Sie den Typ der eingesetzten Druckerpatrone aus.

 **HINWEIS:** Geben Sie an, ob es sich bei der Kassette um eine neue oder um eine alte Kassette (eine zuvor verwendete) handelt. Falls eine alte Patrone fälschlicherweise als neue Patrone angegeben wird, werden die Tintenfüllstände im Dell Ratgeber eventuell nicht richtig angezeigt.

15. Klicken Sie auf Weiter.

16. Wenn Sie eine neue Tintenpatrone eingesetzt haben, fahren Sie mit [Tintenpatronen ausrichten](#) fort.

Tintenpatronen ausrichten

Normalerweise richten Sie die Tintenpatronen aus, wenn Sie eine Patrone eingesetzt oder ausgetauscht haben. Sie müssen die Tintenpatronen jedoch möglicherweise auch ausrichten, wenn einzelne Zeichen nicht korrekt ausgedruckt oder am linken Rand ausgerichtet werden, oder wenn vertikale oder horizontale Linien wellig erscheinen.

So richten Sie die Tintenpatronen aus:

1. Legen Sie Normalpapier ein. Weitere Informationen finden Sie unter [Einlegen von Papier](#).
2. Klicken Sie auf Start→ Programme oder Alle Programme→ Dell Drucker→ Dell Photo Printer 720→ Dell Druckerratgeber.
3. Klicken Sie auf die Registerkarte Wartung.
4. Klicken Sie auf Unschärfe Ränder durch Ausrichten beheben.
5. Klicken Sie auf Drucken.

Die Ausrichtungsseite wird gedruckt.

6. Überprüfen Sie jede Zeile auf der Ausrichtungsseite. Suchen Sie nach dem dunkelsten Pfeil in jeder Zeile und geben Sie dann die Zahl unter dem Pfeil in die Felder auf dem Bildschirm ein.
7. Wenn Sie alle Werte eingegeben haben, klicken Sie auf OK.

Die Tintenpatronen werden ausgerichtet.

Reinigen der Tintenpatronendüsen

Sie müssen die Düsen reinigen, wenn:

- in Grafiken oder schwarzen Flächen weiße Linien zu sehen sind,
- Tinte verschmiert oder zu dunkel erscheint,
- Farben verwaschen wirken oder nicht einwandfrei gedruckt werden,
- vertikale Linien gezackt oder Ränder nicht mehr glatt erscheinen.

So reinigen Sie die Druckerpatronendüsen:

1. Legen Sie Normalpapier ein. Weitere Informationen finden Sie unter [Einlegen von Papier](#).
2. Klicken Sie auf Start→ Programme oder Alle Programme→ Dell Drucker→ Dell Photo Printer 720→ Dell Druckerratgeber.
3. Klicken Sie auf die Registerkarte Wartung.
4. Klicken Sie auf Reinigung zur Behebung von Querstreifen.
5. Klicken Sie auf Drucken.

Wenn die Seite gedruckt wird, wird Tinte mit hohem Druck durch die Düsen gepresst, um die Düsen zu reinigen.

6. Drucken Sie das Dokument erneut aus, um zu überprüfen, ob sich die Druckqualität verbessert hat.
7. Falls Sie mit der Druckqualität nicht zufrieden sind, wischen Sie die Düsen der Tintenpatronen ab und drucken Sie das Dokument erneut.

Fehlersuche

- [Einrichtungsprobleme](#)
 - [Allgemeine Probleme](#)
 - [Verbessern der Druckqualität](#)
-

Einrichtungsprobleme

Computerprobleme

Vergewissern Sie sich, dass Ihr Drucker mit Ihrem Computer kompatibel ist. Der Dell Photo Printer 720 unterstützt Windows 2000 und Windows XP.

Stellen Sie sicher, dass sowohl der Drucker als auch der Computer eingeschaltet sind.

Überprüfen Sie das USB-Kabel.

- Vergewissern Sie sich, dass das USB-Kabel mit dem Drucker und dem Computer fest verbunden ist.
- Fahren Sie den Computer herunter, schließen Sie das USB-Kabel erneut an, wie dies im Einrichtungsdiagramm für Ihren Drucker dargestellt ist, und starten Sie den Computer dann erneut.

Wenn der Software-Installationsbildschirm nicht automatisch angezeigt wird, installieren Sie die Software manuell.

1. Legen Sie die *Drivers and Utilities*-CD ein.
2. Klicken Sie in *Windows XP* auf Start→Arbeitsplatz.

Doppelklicken Sie in *Windows 2000* auf dem Desktop auf Arbeitsplatz.

3. Doppelklicken Sie auf das Symbol für das CD-ROM-Laufwerk. Doppelklicken Sie gegebenenfalls auf *setup.exe*.
4. Klicken Sie bei angezeigtem Software-Installationsbildschirm auf Installieren oder Jetzt installieren.
5. Befolgen Sie die Bildschirmanweisungen, um die Installation abzuschließen.

Überprüfen Sie, ob die Druckersoftware installiert wurde. Klicken Sie auf Start→Programme oder Alle Programme→Dell Drucker→Dell Photo Printer 720. Wenn der Dell Photo Printer 720 in der Liste der Programme nicht angezeigt wird, wurde die Druckersoftware nicht installiert. Installieren Sie die Druckersoftware. Weitere Informationen finden Sie unter [Entfernen und erneutes Installieren der Software](#).

Beheben Sie Kommunikationsprobleme zwischen Drucker und Computer

- Ziehen Sie das USB-Kabel vom Drucker und von Ihrem Computer ab. Schließen Sie das USB-Kabel erneut an den Drucker und an Ihren Computer an.
- Schalten Sie den Drucker aus. Ziehen Sie das Netzkabel des Druckers von der Stromquelle

ab. Schließen Sie das Netzkabel des Druckers wieder an die Stromquelle an und schalten Sie den Drucker ein.

- Starten Sie den Computer neu.

Richten Sie Ihren Drucker als Standarddrucker ein.

Windows XP

1. Wählen Sie die Befehlsfolge Start→ Systemsteuerung→ Drucker und Hardware→ Drucker und Faxgeräte.
2. Klicken Sie mit der rechten Maustaste auf Dell Photo Printer 720 und wählen Sie Als Standard festlegen aus.

Windows 2000

1. Klicken Sie auf Start→ Einstellungen→ Drucker.
2. Klicken Sie mit der rechten Maustaste auf Dell Photo Printer 720 und wählen Sie Als Standard festlegen aus.

Entfernen und erneutes Installieren der Software

Wenn Ihr Drucker nicht korrekt funktioniert oder während des Druckbetriebs Kommunikations-Fehlermeldungen angezeigt werden, können Sie die Druckersoftware entfernen und neu installieren.

1. Klicken Sie auf Start→Programme oder Alle Programme→Dell Drucker→Dell Photo Printer 720→Dell Photo Printer 720 deinstallieren.
2. Befolgen Sie die Bildschirmanweisungen.
3. Starten Sie den Computer neu.
4. Legen Sie die *Drivers and Utilities*-CD in den Computer ein und folgen Sie den Bildschirmanweisungen.

Wenn der Installationsbildschirm nicht angezeigt wird:

- a. Klicken Sie in *Windows XP* auf Start→Arbeitsplatz.

Doppelklicken Sie in *Windows 2000* auf dem Desktop auf Arbeitsplatz.

- b. Doppelklicken Sie auf das Symbol für das CD-ROM-Laufwerk. Doppelklicken Sie gegebenenfalls auf setup.exe.
- c. Klicken Sie bei angezeigtem Software-Installationsbildschirm auf Installieren oder Jetzt installieren.
- d. Befolgen Sie die Bildschirmanweisungen, um die Installation abzuschließen.

Druckerprobleme

Vergewissern Sie sich, dass das Netzkabel des Druckers fest mit dem Drucker und der Stromquelle verbunden ist.

Stellen Sie fest, ob der Drucker angehalten wurde.

Windows XP

1. Wählen Sie die Befehlsfolge Start→ Systemsteuerung→ Drucker und Hardware→ Drucker und Faxgeräte.
2. Doppelklicken Sie auf Dell Photo Printer 720 und klicken Sie dann auf Drucker.
3. Stellen Sie sicher, dass Drucker anhalten nicht aktiviert ist. Wenn sich neben Drucker anhalten eine Auswahlmarkierung befindet, klicken Sie darauf, um die Markierung aufzuheben.

Windows 2000

1. Klicken Sie auf Start→ Einstellungen→ Drucker.
2. Doppelklicken Sie auf Dell Photo Printer 720 und klicken Sie dann auf Drucker.
3. Stellen Sie sicher, dass Drucker anhalten nicht aktiviert ist. Wenn sich neben Drucker anhalten eine Auswahlmarkierung befindet, klicken Sie darauf, um die Markierung aufzuheben.

Vergewissern Sie sich, dass Sie die Tintenpatronen korrekt installiert sowie den Aufkleber und die transparente Klebefolie von jeder Patrone entfernt haben.

Vergewissern Sie sich, dass das Papier ordnungsgemäß eingelegt wurde. Weitere Informationen finden Sie unter [Einlegen von Papier](#).

Allgemeine Probleme

Papierprobleme

Vergewissern Sie sich, dass das Papier ordnungsgemäß eingelegt wurde. Weitere Informationen finden Sie unter [Einlegen von Papier](#).

Verwenden Sie nur für Ihren Drucker empfohlenes Papier. Weitere Informationen finden Sie unter [Richtlinien für Druckmedien](#).

Verwenden Sie eine kleinere Papiermenge, wenn Sie mehrere Seiten ausdrucken. Weitere Informationen finden Sie unter [Richtlinien für Druckmedien](#).

Vergewissern Sie sich, dass das Papier nicht zerknittert, zerrissen oder anderweitig beschädigt ist.

Vergewissern Sie sich, dass das Papier an der rechten Kante der Papierstütze anliegt und dass die Papierführung an der linken Papierkante anliegt.

Prüfen Sie, ob ein Papierstau vorliegt.

Verwendung Ihres Druckers und Computers

Befolgen Sie die Bildschirmanweisungen zum Beheben des Papierstaus.

Verwendung des Druckers ohne einen Computer

1. Schalten Sie den Drucker aus.
2. Greifen Sie das Papier und ziehen Sie es vorsichtig aus dem Drucker.
3. Schalten Sie den Drucker ein und drucken Sie das Dokument noch einmal aus.

Verbessern der Druckqualität

Wenn Sie mit der Druckqualität Ihrer Dokumente nicht zufrieden sind, gibt es verschiedene Möglichkeiten, sie zu verbessern.

- Wählen Sie das passende Papierformat. Verwenden Sie beispielsweise zum Ausdrucken von Fotos das Premium-Fotopapier von Dell.
- Verwenden Sie schwereres, sehr weißes oder beschichtetes Papier. Verwenden Sie zum Ausdrucken von Fotos das Premium-Fotopapier von Dell.
- Wenn auf den gedruckten Seiten keine Tinte zu sehen ist, die Patronen aber nicht leer sind, warten Sie 20 Minuten und versuchen Sie es dann erneut.
- Wählen Sie eine höhere Druckqualität aus.

So wählen Sie eine höhere Druckqualität aus:

1. Klicken Sie bei geöffnetem Dokument auf Datei → Drucken.

Das Dialogfeld Drucken wird angezeigt.

2. Klicken Sie auf Einstellungen, Eigenschaften oder Optionen (je nach dem verwendeten Programm oder Betriebssystem).
3. Wählen Sie auf der Registerkarte Qualität/Kopien die Option Qualität/Geschwindigkeit und wählen Sie eine höhere Qualitätseinstellung aus.
4. Drucken Sie das Dokument erneut.
5. Wenn die Qualität nicht besser ist, versuchen Sie, die Tintenpatronen neu auszurichten oder zu reinigen. Weitere Informationen zum Ausrichten von Patronen finden Sie unter [Tintenpatronen ausrichten](#). Weitere Informationen über das Reinigen von Patronen finden Sie unter [Reinigen der Tintenpatronendüsen](#).

Nach zusätzlichen Lösungsvorschlägen können Sie im Druckerratgeber oder auf der Website von Dell (support.dell.com) suchen.

So greifen Sie auf den Druckerratgeber von Dell zu:

1. Klicken Sie auf Start → Programme oder Alle Programme → Dell Drucker → Dell Photo Printer

720→ Dell Druckerratgeber.

2. Klicken Sie auf die Registerkarte Fehlersuche.

Druckerspezifikationen

- [Übersicht](#)
 - [Umweltschutzspezifikationen](#)
 - [Stromverbrauch und Leistungsbedarf](#)
 - [Unterstützte Betriebssysteme](#)
 - [Speicherspezifikationen und -anforderungen](#)
 - [Richtlinien für Druckmedien](#)
 - [Kabel](#)
-

Übersicht

Speicher	0,5 MBit (ROM), 1MBit (DRAM)
Anschlüsse	USB
Betriebsleistung (Maximum)	2.000 Seiten/Monat
Druckerlebensdauer	26.280 Stunden

Umweltschutzspezifikationen

Temperatur/Relative Luftfeuchtigkeit

Bedingung	Temperatur	Relative Luftfeuchtigkeit (Kein Schwitzwasser)
Betrieb	15° bis 32° C (60° bis 90° F)	8 bis 80%
Lagerung	15° bis 32° C (34° bis 140° F)	10 bis 90%
Transport	15° bis 32° C (-40° bis 140° F)	10 bis 90%

Stromverbrauch und Leistungsbedarf

AC Nennstromversorgung	110 V
Nennfrequenz	60 Hz
Minimale AC Nennstromversorgung	90V AC
Maximale AC Nennstromversorgung	270V AC
Maximaler Eingangsstrom	0.45A
Durchschnittlicher Stromverbrauch	1,45 W 7,86 W
Bereitschaftsmodus Betriebsmodus	

Unterstützte Betriebssysteme

Der Dell Photo Printer 720 unterstützt:

Windows XP

Windows 2000

Speicherspezifikationen und -anforderungen

Ihr Betriebssystem muss die Mindestsystemanforderungen erfüllen.

Betriebssystem	Prozessorgeschwindigkeit (MHz)	RAM (MB)	Festplatte (MB)
Windows XP	Pentium II 300	128	500
Windows 2000	Pentium II 233	128	500

Richtlinien für Druckmedien

Laden von bis zu:	Stellen Sie Folgendes sicher:
100 Blatt normales Papier	<ul style="list-style-type: none"> • Legen Sie das Papier so ein, dass es vertikal an der rechten Seite der Papierstütze anliegt. • Die Papierführung liegt am linken Rand des Papiers an.



HINWEIS: Legen Sie das Briefkopfpapier so in den Drucker ein, dass es mit der oberen Kante zuerst in den Drucker eingelegt wird, wobei seine Vorderseite nach oben zeigt.

- Wählen Sie als Druckqualität Schnelldruck, Normal, Besser oder Beste.

20 Blatt Bannerpapier

- Entfernen Sie sämtliches Papier aus der Papierstütze, bevor Sie Bannerpapier einlegen.
- Legen Sie einen Stapel Bannerpapier hinter dem Drucker ein, und zwar ausschließlich in der benötigten Menge.



HINWEIS: Sie müssen in den Druckereinstellungen Papier im Format A4-Banner oder Letter-Banner auswählen. Andernfalls führt dies zu einem Papierstau. Weitere Informationen finden Sie unter [Papierprobleme](#).

- Legen Sie das Bannerpapier mit der Vorderkante in den Drucker ein, sodass es an der rechten Seite der Papierstütze anliegt.
- Schieben Sie die Papierführung an den linken Rand des Bannerpapiers.
- Verwenden Sie für Tintenstrahldrucker geeignetes Papier?

10 Umschläge

- Die Druckseite der Umschläge zeigt nach oben.
- Die Umschläge müssen hochkant eingelegt werden und an die rechte Seite der Papierstütze stoßen.
- Der Platz für die Briefmarke ist links oben in der Ecke.



	<ul style="list-style-type: none"> • Die Papierführung liegt am linken Rand der Umschläge an. • Umschläge werden in der Ausrichtung Querformat bedruckt. • Wählen Sie die korrekte Umschlagsgröße aus. Wählen Sie das nächstgrößere Format, wenn die genaue Umschlagsgröße nicht aufgelistet ist, und stellen Sie den linken und rechten Rand so ein, dass der Umschlagtext korrekt positioniert wird. <p>HINWEIS: Sie können einen einzelnen Umschlag in die Papierstütze legen, ohne das darin befindliche Normalpapier vorher zu entfernen.</p>
Bis zu 25 Glückwunsch-, Kartei-, Post- oder Fotokarten	<ul style="list-style-type: none"> • Die Druckseite der Karten zeigt nach oben. • Die Karten müssen hochkant eingelegt werden und an die rechte Seite der Papierstütze stoßen. • Die Papierführung liegt am linken Rand der Karten an. • Wählen Sie als Druckqualität Normal, Besser oder Beste.
25 Blatt Foto- oder Glanzpapier	<ul style="list-style-type: none"> • Die glänzende oder beschichtete Seite muss nach oben zeigen. • Die Papierführung liegt am linken Rand des Papiers an. • Wählen Sie als Druckqualität Normal, Besser oder Beste. • Legen Sie das Papier so ein, dass es vertikal an der rechten Seite der Papierstütze anliegt.
1 Blatt Transferpapier	<ul style="list-style-type: none"> • Beachten Sie beim Laden die Anweisungen auf der Verpackung. • Die leere Seite des Transferpapiers zeigt nach oben. • Die Papierführung liegt am linken Rand des Transferpapiers an. • Wählen Sie als Druckqualität Normal, Besser oder Beste.
20 Transparentfolien	<ul style="list-style-type: none"> • Die Druckseite der Folien zeigt nach oben. • Die Papierführung liegt am linken Rand der Folien an. <p>HINWEIS: Sie können eine einzelne Transparentfolie in die Papierstütze legen, ohne vorher darin befindliches Normalpapier zu entfernen.</p> <ul style="list-style-type: none"> • Wählen Sie als Druckqualität Normal, Besser oder Beste. • Die Transparentfolien müssen hochkant eingelegt werden und an die rechte Seite der Papierstütze stoßen.

Kabel

Ihr Dell Photo Printer 720 verwendet ein USB-(Universal Serial Bus-)Kabel (nicht im Lieferumfang enthalten).



Rechtliche Hinweise

Technische Hinweise

Die Elektromagnetische Beeinflussung (EMB) bezeichnet Signale oder Strahlungen, die sich frei im Raum oder über Strom- oder Signalleitungen ausbreiten und den Betrieb von Funknavigationssystemen oder anderer Sicherheitsdienste gefährden oder ernsthaft verschlechtern, oder die genehmigte Funkverkehrsdienste wiederholt unterbrechen und behindern. Zu den Funkverkehrsdiensten gehören unter anderem kommerzielle Rundfunksender (AM/FM), Fernsehsender, Mobilfunksender, Radaranlagen, Flugverkehrsüberwachungssysteme, Pager und Personal Communication Services (PCS). Diese genehmigten Dienste sorgen zusammen mit ungewollten Strahlenquellen, wie Digitalgeräten, für ein elektromagnetisches Umfeld.

Die Elektromagnetische Verträglichkeit (EMV) bezeichnet die Eignung elektronischer Komponenten, in einem elektronischen Umfeld zusammen mit anderen Geräten störungsfrei zu funktionieren. Dieses Gerät wurde unter Berücksichtigung der EMB-Grenzwerte entwickelt und auf seine Konformität getestet. Dies ist allerdings keine Garantie dafür, dass es in bestimmten Installationsumgebungen nicht doch zu Störstrahlen kommen kann. Wenn dieses Gerät schädliche Störungen beim Radio- oder Fernsehempfang verursachen sollte (was durch Ein- und Ausschalten des Gerätes festgestellt werden kann), können Sie die Störungen gegebenenfalls durch eine oder mehrere der folgenden Maßnahmen beheben:

- Richten Sie die Empfangsantenne neu aus.
- Verändern Sie die Position von Gerät und Empfänger.
- Stellen Sie das Gerät in einer größeren Entfernung zum Empfänger auf.
- Schließen Sie das Gerät an eine andere Steckdose an, damit Gerät und Empfänger an verschiedene Stromkreise angeschlossen sind.

Wenden Sie sich gegebenenfalls an einen Mitarbeiter des Technischen Kundendienstes von Dell oder an einen erfahrenen Radio-/Fernsehtechniker, der Ihnen weitere mögliche Maßnahmen vorschlagen kann.

Dell™ Geräte werden hinsichtlich des ihrer Bestimmung entsprechenden elektromagnetischen Umfelds entwickelt, getestet und klassifiziert.

Informationstechnische Geräte (ITE), zu denen Geräte, Erweiterungskarten, Drucker, Ein-/Ausgabegeräte (I/O), Monitore und so weiter gehören, die in Computer integriert oder daran angeschlossen werden, müssen der elektromagnetischen Umgebungsklassifizierung des Computers entsprechen.

Ein Hinweis zu abgeschirmten Kabeln: Benutzen Sie für den Anschluss von Geräten an Dell-Geräte ausschließlich abgeschirmte Kabel. So vermeiden Sie mögliche Interferenzen mit Funkkommunikationsdiensten. Der Einsatz abgeschirmter Kabel sorgt dafür, dass die entsprechende EMV-Klassifizierung für die beabsichtigte Umgebung eingehalten wird. Für Paralleldrucker ist ein Kabel von Dell erhältlich. Sie können es über das Internet bei Dell bestellen: accessories.us.dell.com/sna/category.asp?category_id=4117.

CE-Hinweis (Europäische Union)

Eine Markierung mit dem Symbol **CE** kennzeichnet die Konformität dieses Dell-Geräts mit der EMV-Richtlinie und der Niederspannungsrichtlinie der Europäischen Union. Die Kennzeichnung besagt, dass das Dell-Gerät die folgenden technischen Standards erfüllt:

- EN 55022 - "Einrichtungen der Informationstechnik - Funkstöreigenschaften - Grenzwerte und Messverfahren."
- EN 55024 - "Einrichtungen der Informationstechnik - Störfestigkeitseigenschaften - Grenzwerte und Messverfahren."
- EN 61000-3-2 - "Elektromagnetische Verträglichkeit (EMV); Teil 3: Grenzwerte - Absatz 2: Grenzwerte für Oberschwingungsströme (Geräte-Eingangsstrom < 16A je Leiter)."
- EN 61000-3-3 - "Elektromagnetische Verträglichkeit (EMV); Teil 3: Grenzwerte - Absatz 3: Grenzwerte für Spannungsschwankungen und Flicker in öffentlichen Niederspannungs-Versorgungsnetzen für Geräte mit Eingangsstrom < 16A."
- EN 60950 - "Sicherheit von Einrichtungen der Informationstechnik."

HINWEIS: EN 55022 bietet zwei Klassifikationen:

- Klasse A bezieht sich auf typische Gewerbegebiete.
- Klasse B bezieht sich auf typische Wohngebiete.

Dieses Dell-Gerät ist für den Einsatz in einem typischen Wohnbereich als Gerät der Klasse B eingestuft.

Eine "Konformitätserklärung" in Übereinstimmung mit den oben aufgeführten Richtlinien und Standards wurde abgegeben und kann bei Dell, Inc. Products Europe BV, Limerick, Ireland eingesehen werden.

CE-Kennzeichnung

Dieses Gerät erfüllt alle wesentlichen Vorschriften der Direktive 1999/5/EC der Europäischen Union.

Cet équipement est conforme aux principales caractéristiques définies dans la Directive européenne R&TTE 1999/5/CE.

Die Geräte erfüllen die grundlegenden Anforderungen der R&TTE-Richtlinie (1999/5/EG).

Questa apparecchiatura è conforme ai requisiti essenziali della Direttiva Europea R&TTE 1999/5/CE.

Este equipo cumple los requisitos principales de la Directiva 1999/5/CE de la UE, "Equipos de Terminales de Radio y Telecomunicaciones".

Este equipamento cumpre os requisitos esenciais da Directiva 1999/5/CE do Parlamento Europeo e do Consello (Directiva R&TTE).

O εξοπλισμός αυτός πληροί τις βασικές απαιτήσεις της κοινής οδηγίας EU R&TTE 1999/5/ΕΚ.

Deze apparatuur voldoet aan de noodzakelijke vereisten van EU-richtlijn betreffende radioapparatuur en telecommunicatie-apparatuur 1999/5/EG.

Dette udstyr opfylder de væsentlige krav i EU's direktiv 1999/5/EC om Radio- og teleterminaludstyr.

Deette utstyr er i overensstemmelse med hovedkravene i R&TTE-direktivet (1999/5/EC) fra EU.

Urustningen uppfyller kraven för EU-direktivet 1999/5/EG om ansluten teleutrustning och ömsesidigt erkännande av utrustningen överensstämmande (R&TTE).

Tämä laite vastaa EU:n radio- ja informaatiolaitedirektiivin (EU R&TTE Directive 1999/5/EC) vaatimuksia.

Erfüllung der Richtlinie EN 55022 (nur für die Tschechische Republik)

This device belongs to Class B devices as described in EN 55022, unless it is specifically stated that it is a Class A device on the specification label.

Hinweis des Zentrums für Tests und Zertifizierungen in Polen

Dieses Gerät sollte an eine Steckdose mit Stromkreisschutz (dreipolige Steckdose) angeschlossen werden. Geräte, die zusammen betrieben werden (Computer, Monitor, Drucker usw.) sollten an dieselbe Stromquelle angeschlossen werden.

Die stromführenden Leitungen der Stromkreise des Raumes sollten mit einem separaten Kurzschlusschutz in Form einer Sicherung mit einem Nominalwert von nicht mehr als 16 Ampere (A) abgesichert sein.

Um die Geräte vollständig auszuschalten, muss der Netzstecker aus der Steckdose gezogen werden. Die Steckdose sollte sich in der Nähe der Geräte befinden und leicht zugänglich sein.

Eine Schutzmarkierung "B" bestätigt, dass die Anlage mit den Schutzbestimmungen des Standards PN-EN55022 übereinstimmt.

Wymagania Polskiego Centrum Badań i Certyfikacji

Urządzenie powinno być zasilane z gniazda z przyłączonym obwodem ochronnym (gniazdo z kolkiem).

Współpracujące ze sobą urządzenia (komputer, monitor, drukarka) powinny być zasilane z tego samego źródła.

Instalacja elektryczna pomieszczenia powinna zawierać w przewodzie fazowym rezerwową ochronę przed zwarciami, w postaci bezpiecznika o wartości znamionowej nie większej niż 16A (amperów).

W celu całkowitego wyłączenia urządzenia z sieci zasilania, należy wyjąć wtyczkę kabla zasilającego z gniazda, które powinno znajdować się w pobliżu urządzenia i być łatwo dostępne. Znak bezpieczeństwa "II" potwierdza zgodność urządzenia z wymaganiami bezpieczeństwa użytkownika zawartymi w PN-EN 60950:2000 i PN-EN 55022:2000.

Jeżeli na tabliczce znamionowej umieszczono informację, że urządzenie jest klasy A, to oznacza, że urządzenie w środowisku mieszkalnym może powodować zakłócenia radioelektryczne. W takich przypadkach można zadać o jego użytkownika zastosowania odpowiednich środków zaradczych.

Pozostałe instrukcje bezpieczeństwa

- Nie należy używać wtyczek adapterowych lub łączyć kołka obwodu ochronnego z wtyczką. Jeżeli konieczne jest użycie przedłużacza to należy użyć przedłużacza 3-żyłowego z prawidłowo połączonym przewodem ochronnym.
- System komputerowy należy zabezpieczyć przed nagłymi, cywilowymi wzrostami lub spadkami napięcia, używając eliminatora przepięć, urządzenia dopasowującego lub bezaktywnego źródła zasilania.
- Należy upewnić się, aby nie leżało na kablach systemu komputerowego, oraz aby kable nie były umieszczone w miejscu, gdzie można byłoby na nie nalepywać lub potykać się o nie.
- Nie należy rozlewać napojów ani innych płynów na system komputerowy.
- Nie należy wpychać żadnych przedmiotów do otworów systemu komputerowego, gdyż może to spowodować pożar lub porażenie prądem, poprzez zwarcie elementów wewnętrznych.
- System komputerowy powinien znajdować się z dala od grzejników i źródeł ciepła. Ponadto, nie należy blokować otworów wentylacyjnych. Należy unikać kładzenia łatwych papierów pod komputer oraz umieszczania komputera w zamkniętym miejscu bez możliwości cyrkulacji powietrza wokół niego.

Einhaltung der ENERGY STAR®-Richtlinien

Einige Konfigurationen von Dell-Geräten erfüllen die von der Environmental Protection Agency (EPA) aufgestellten Richtlinien für stromsparende Produkte. Das ENERGY STAR®-Zeichen befindet sich auf der Vorderseite Ihres Geräts. Die Originalkonfiguration erfüllt diese Richtlinien. Alle ENERGY STAR®-Energiesparfunktionen des Geräts sind aktiv.

HINWEIS: Alle mit dem ENERGY STAR®-Zeichen gekennzeichneten Dell-Geräte erfüllen bei der Auslieferung durch Dell die ENERGY STAR®-Richtlinien. Jede Veränderung, die Sie an dieser Konfiguration vornehmen (wie die Installation zusätzlicher Erweiterungskarten oder Laufwerke) kann den Stromverbrauch über den von der EPA für ENERGY STAR®-Computer festgelegten Grenzwert ansteigen lassen.